



MT 02

МОТОЦИКЛ LF200GY-5



Руководство по эксплуатации

Открытое Акционерное Общество
“Завод им. В.А. Дегтярева”



ВВЕДЕНИЕ

Данное руководство содержит необходимую информацию и указания по эксплуатации мотоцикла и уходу за ним, поэтому перед тем, как начать его эксплуатировать, **ВНИМАТЕЛЬНО ПРОЧИТАЙТЕ РУКОВОДСТВО**. Правильная эксплуатация и уход обеспечат вам безопасное вождение, сведут до минимума неисправности и увеличат срок эксплуатации мотоцикла.

Внимательно изучите табличку с техническими характеристиками мотоцикла, его идентификационный номер и номер двигателя, что поможет Вам при получении регистрационного номера, а также при техобслуживании.

Данное издание отражает самую последнюю на момент выпуска информацию. Тем не менее, возможны некоторые отличия изделия от приведенных в этом руководстве. Во все изделия могут быть внесены технические изменения без извещения.

ВАЖНАЯ ИНФОРМАЦИЯ

Мотоцикл рассчитан на водителя и одного пассажира, максимальная нагрузка 150 кг. Перегрузка не допускается.

Условия эксплуатации

Мотоцикл двойного назначения для эксплуатации по дорогам общего пользования и во внедорожных условиях.

- Внимательно изучите Руководство по эксплуатации. Особое внимание обратите на **информацию, отмеченную восклицательным знаком и выделенную жирным шрифтом**.

- Руководство по эксплуатации входит в комплект мотоцикла и должно прилагаться к нему при передаче другому лицу.

- Данное транспортное средство должно быть зарегистрировано в органах ГИБДД.

Нагрузка

ВНИМАНИЕ!

Во избежание несчастных случаев соблюдайте осторожность при размещении груза, поскольку неправильное размещение груза может привести к потере устойчивости мотоцикла, снижению эксплуатационных и скоростных характеристик.

1. Максимальная нагрузка: 150 кг. Превышение недопустимо.
2. Отрегулируйте давление в шинах и заднюю подвеску в соответствии с величиной нагрузки и условиями движения.
3. Плохо закрепленный груз на багажнике мотоцикла также может отрицательно повлиять на устойчивость мотоцикла и его управляемость. Тщательно закрепляйте груз.
4. Запрещается размещать какие-либо предметы на руле, поскольку это может вызвать трудности при управлении мотоциклом и повлиять на безопасность движения.

СОДЕРЖАНИЕ

ВВЕДЕНИЕ	2
Нагрузка	2
РЕКОМЕНДАЦИИ ПО ВОЖДЕНИЮ И ТРЕБОВАНИЯ БЕЗОПАСНОСТИ	4
Защитная одежда	4
Замена деталей	4
ОБЩИЕ СВЕДЕНИЯ	5
Расположение деталей	5
Идентификационный номер транспортного средства (VIN)	7
Топливо и моторное масло	9
КОНСТРУКЦИЯ	9
Блок приборов с контрольными лампами	9
Замок зажигания	10
Замок блокировки рулевой колонки	10
Блок переключателей на правой стороне руля	11
Блок переключателей на левой стороне руля	12
Кнопка пускового устройства карбюратора	13
Заправка топливом и пробка топливного бака	13
Топливный краник	14
Педаль переключения передач	14
Педаль заднего тормоза	15
Задний амортизатор	15
Рычажная система заднего амортизатора	16
ИНСТРУКЦИИ ПО ВОЖДЕНИЮ	17
Осмотр перед поездкой	17
Пуск двигателя	17
Обкатка мотоцикла	18
Рекомендации по вождению	18
ТЕХНИЧЕСКОЕ ОБСЛУЖИВАНИЕ	19
Набор инструментов	19
График проведения технического обслуживания	20
Проверка уровня и замена масла	21
Свеча зажигания	22
Воздушный фильтр	22
Проверка и регулировка зазоров клапанов	23
Глушитель	23
Проверка работы дросселя	23
Регулировка оборотов холостого хода	24
Проверка системы впуска и выпуска	24
Регулировка сцепления	25
Ведущая цепь	25
Проверка и регулировка переднего и заднего тормозов с гидравлическим приводом	26
Задний тормоз	27
Передняя/задняя подвески	27
Шины	27
Плавкий предохранитель	28
Аккумуляторная батарея	28
Уход за мотоциклом	29
Хранение мотоцикла	29
Расконсервация мотоцикла	29
СХЕМА ЭЛЕКТРИЧЕСКАЯ СОЕДИНЕНИЙ	30
ТЕХНИЧЕСКИЕ ХАРАКТЕРИСТИКИ	31

РЕКОМЕНДАЦИИ ПО ВОЖДЕНИЮ И ТРЕБОВАНИЯ БЕЗОПАСНОСТИ

ВНИМАНИЕ!

Вождение мотоцикла требует соблюдения определенных правил безопасности со стороны водителя. Перед тем, как приступить к эксплуатации мотоцикла, ознакомьтесь со следующими правилами:

1. Перед началом движения тщательно проверьте состояние мотоцикла.
2. Часто несчастные случаи происходят с неопытными водителями, поэтому для езды на мотоцикле необходимо получить соответствующие водительские права. Не доверяйте свой мотоцикл неопытным водителям.
3. Соблюдайте Правила дорожного движения.
4. Соблюдайте необходимую дистанцию с другими транспортными средствами и правильно включайте сигнальные лампы, звуковой сигнал для ориентировки других водителей.
5. Не превышайте скорость.
6. При езде в дождливую погоду соблюдайте осторожность – тормозной путь в дождь увеличивается вдвое. На незнакомой дороге необходимо ехать с пониженной скоростью.

Защитная одежда

1. В целях безопасности во время езды необходимо всегда надевать защитный шлем, защитные очки, перчатки и т.д. Пассажир должен быть одет так же.
2. Во время движения детали выхлопной системы сильно нагреваются и долго не остывают, поэтому необходимо надевать одежду, полностью закрывающую ноги.
3. Надевайте плотную, хорошо подогнанную одежду, которая может защитить Вас в экстремальных ситуациях.

Замена деталей

ВНИМАНИЕ!

Снятие первоначально установленных заводских деталей или установка на мотоцикл деталей других производителей может привести к поломке мотоцикла.

Не допускается устанавливать на мотоцикл дополнительные приспособления и устройства, не предусмотренные конструкцией мотоцикла (ветровое стекло, багажники и т.д.). Нарушение данных требований лишает Вас права на гарантийные обязательства дилера и производителя.

ОБЩИЕ СВЕДЕНИЯ

Расположение деталей



Рис. 1 (Вид слева)

1 - передний щиток; 2 - фара; 3 - декоративное закрытие бака; 4 - карбюратор;
5 - сидение; 6 - боковое закрытие; 7 - задний багажник; 8 - задний фонарь;
9 - боковой упор; 10 - номер двигателя; 11 - педаль переключения передачи;
12 - табличка с паспортными данными транспортного средства; 13 - замок блокировки рулевой колонки; 14 – передний амортизатор



Рис. 2 (вид справа)

1 - задний указатель поворота; 2 - глушитель; 3 - кикстартер; 4 - пробка топливного бака; 5 - передний указатель поворота; 6 - световозвращатель; 7 – переднее колесо; 8 - педаль заднего тормоза; 9 - мятник; 10 - заднее колесо; 11 - световозвращатель.

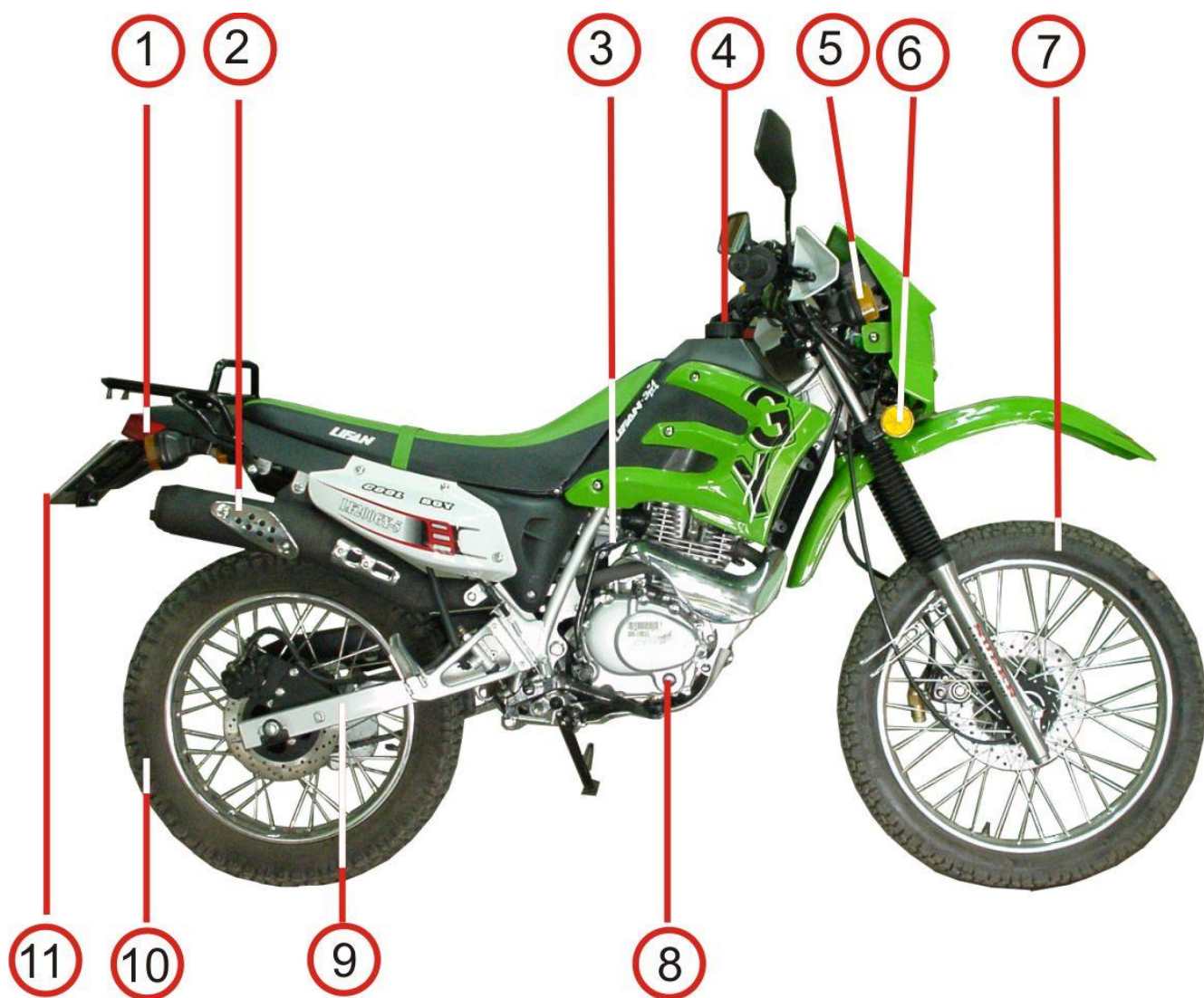

Рис. 3

1 - защитное приспособление для руки; 2 - блок переключателей на левой стороне руля; 3 - блок приборов ; 4 - передний обтекатель; 5 - блок переключателей на правой стороне руля; 6 - зеркало заднего вида.

Идентификационный номер транспортного средства (VIN)

VIN:

--	--	--	--	--	--	--	--	--	--	--	--	--	--	--	--	--	--	--	--	--

Номер двигателя:

--	--	--	--	--	--	--	--	--	--

Пожалуйста, впишите идентификационный номер (VIN) и серийный номер двигателя Вашего мотоцикла в пустые клетки. Это поможет при заказе запасных частей и при проведении сервисного обслуживания.

VIN:

Идентификационный номер транспортного средства



Дополнительная табличка

Рис. 4



Номер двигателя

Рис.5



Табличка с паспортными данными транспортного средства

Рис. 6

ПРИМЕЧАНИЕ

1. Идентификационный номер VIN выбит на правой стороне рулевой колонки, рядом с номером находится дополнительная табличка знака сертификации в России.
2. Номер двигателя выбит внизу на левой нижней стороне картера двигателя.
3. Табличка с данными транспортного средства приклепана на левой стороне рулевой колонки

Топливо и моторное масло

Рекомендуемое топливо

При эксплуатации мотоцикла используйте бензин с октановым числом не ниже 92.

Моторное масло



Рис. 7

Качество моторного масла в значительной степени влияет на эксплуатационные характеристики двигателя и срок его службы. На заводе-изготовителе мотоцикл заправлен моторным маслом SAE 15W-40 SE, предназначенные для диапазона температур от +40° С до -10°С. При использовании другого моторного масла необходимо убедиться, что оно аналогично указанному по всем техническим параметрам. Тип масла выбирается в зависимости от региона и температурных условий, поэтому оно должно выбираться согласно рекомендациям (Рис. 7). При замене моторного масла необходимо полностью слить масло из картера и промыть двигатель промывочным составом, соответствующим маслу SAE 15W-40 SE, а затем залить новое масло.

КОНСТРУКЦИЯ

Блок приборов

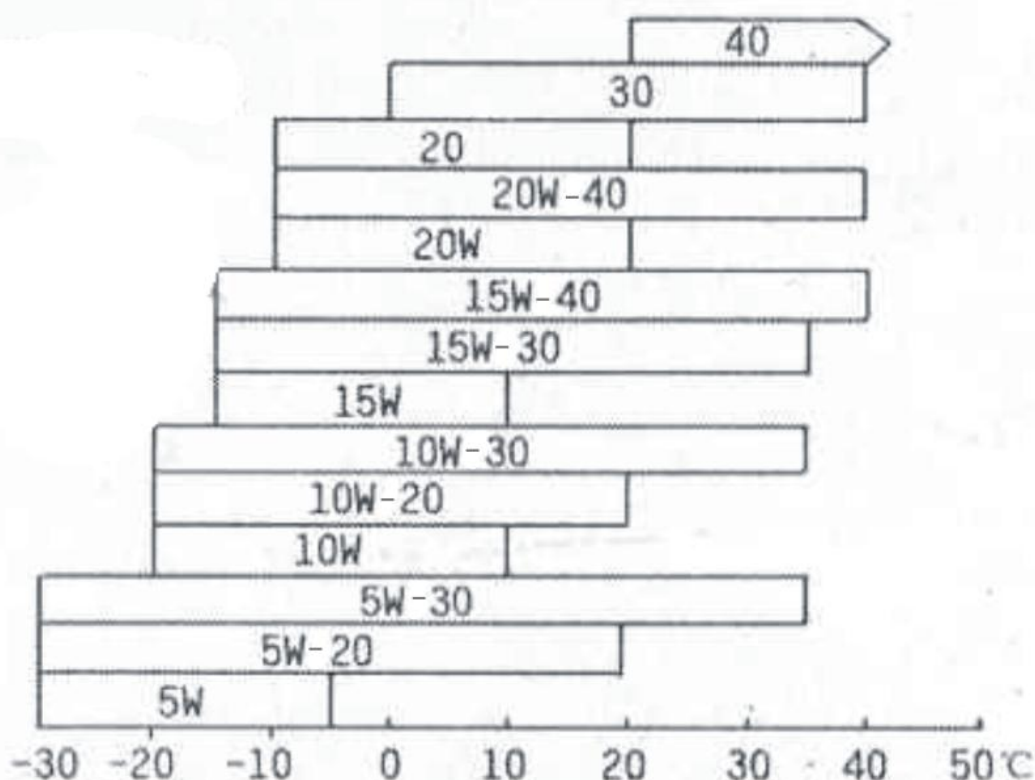

Рис. 8

1- спидометр; 2 - одомер; 3 - контрольная лампа левого поворота; 4 - контрольная лампа правого поворота; 5 - тахометр; 6 - индикатор включенной передачи; 7 – индикатор нейтрали; 8 – замок зажигания; 9 - счетчик суточного пробега; 10 - контрольная лампа дальнего света; 11 – ручка сброса суточного пробега; 12 - кнопка пускового устройства карбюратора.

ЗАМОК ЗАЖИГАНИЯ



Замок зажигания
Рис. 9

2-х позиционный замок зажигания:

Положение  цепь выключена, двигатель нельзя запустить, ключ зажигания можно вынуть.

Положение  цепь включена, двигатель можно запустить, ключ зажигания нельзя вынуть.

ЗАМОК БЛОКИРОВКИ РУЛЕВОЙ КОЛОНКИ



1

Рис. 10
Замок блокировки
рулевой колонки

Замок блокировки рулевой колонки расположен с левой стороны. Для блокировки рулевой колонки поверните руль влево или вправо до упора, совместив сердечник замка с отверстием, вставьте ключ и поверните его против часовой стрелки. Выньте ключ. Отпирание производится в обратном порядке.

БЛОК ПЕРЕКЛЮЧАТЕЛЕЙ НА ПРАВОЙ СТОРОНЕ РУЛЯ





Рис. 11

1 - аварийный выключатель двигателя; 2 - пусковая кнопка электростартера; 3 - рычаг переднего тормоза; 4 – рукоятка управления дросселем.

Аварийный выключатель двигателя

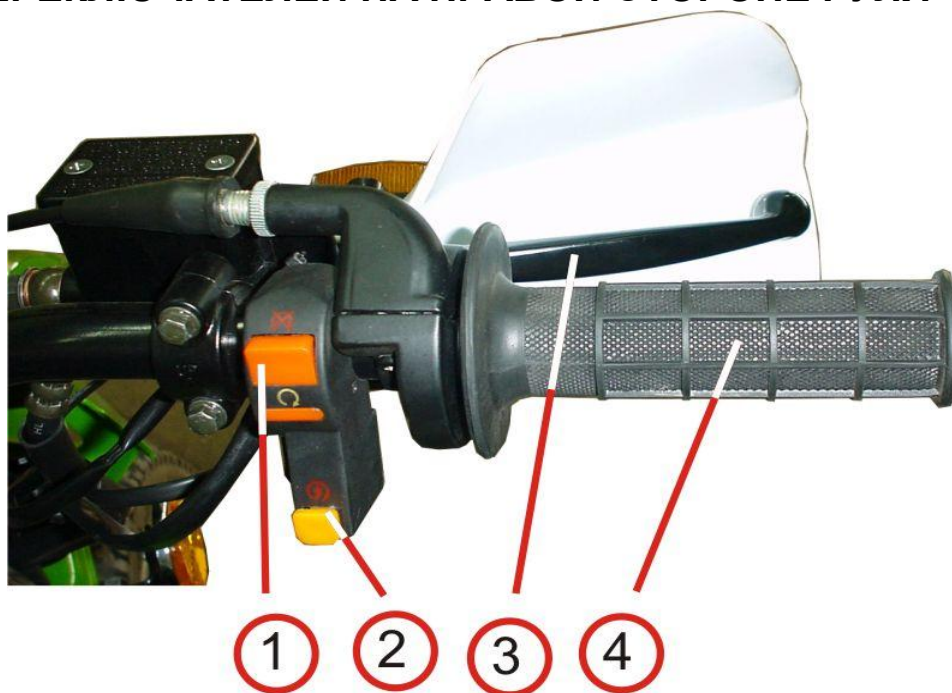
При нажатии кнопки в положение  двигатель сразу же выключается.

Пусковая кнопка электростартера

Для пуска двигателя нажмите пусковую кнопку электростартера .

Рычаг переднего тормоза

Торможение переднего колеса осуществляется нажатием рычага переднего тормоза.

Рукоятка управления дросселем

Служит для управления оборотами двигателя.

БЛОК ПЕРЕКЛЮЧАТЕЛЕЙ НА ЛЕВОЙ СТОРОНЕ РУЛЯ





Рис. 12

- 1 - переключатель дальнего/ближнего света фары;
- 2 - переключатель режимов;
- 3 - переключатель указателей поворота;
- 4 - кнопка звукового сигнала;
- 5 - рычаг сцепления;
- 6 - левая рукоятка руля.

Переключатель дальнего/ближнего света фары

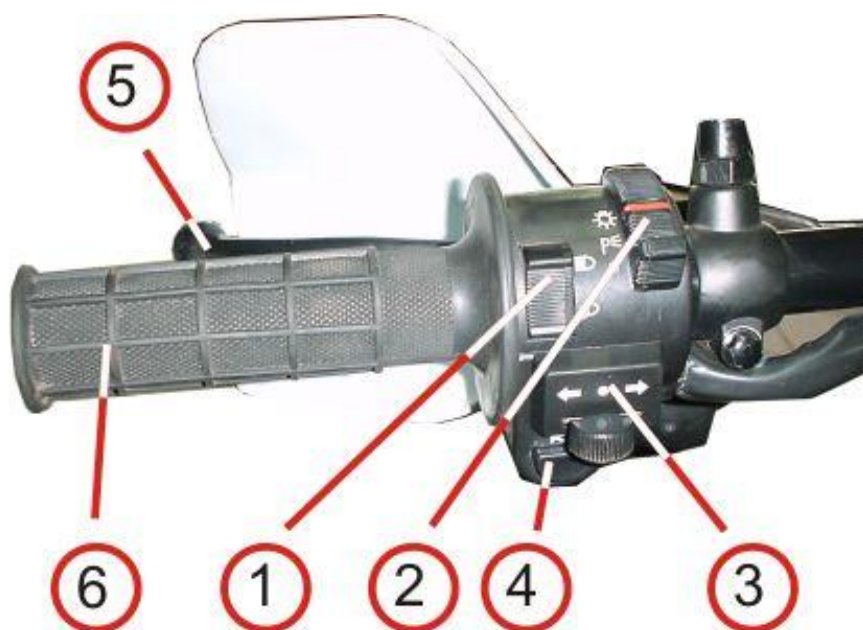
Положение  - включен дальний свет.

Положение  - включен ближний свет.



Переключатель режимов

 - включена фара, габаритные огни и подсветка приборов;

 - включены габаритные огни и подсветка приборов;

 - OFF: все выключено.

Переключатель указателя поворота

Для включения сигнала левого поворота переведите переключатель в положение  (L/ЛЕВЫЙ), для включения сигнала правого поворота переведите переключатель в положение  (R/ПРАВЫЙ).

Кнопка звукового сигнала

Нажмите кнопку  для включения звукового сигнала.

Рычаг сцепления

Предназначен для разъединения и соединения коленчатого вала с коробкой передач.

КНОПКА ПУСКОВОГО УСТРОЙСТВА КАРБЮРАТОРА

Находится слева перед рулем. Смесь в карбюраторе обогащается при поднятии кнопки и обедняется при опускании кнопки.



Кнопка пускового
устройства карбюратора

Рис. 13

ЗАПРАВКА ТОПЛИВОМ И ПРОБКА ТОПЛИВНОГО БАКА

Топливный бак



Рис. 14

1 - пробка топливного бака;
2 - замок пробки топливного бака.

Емкость топливного бака - 10,5 л включая резерв.

Пробка топливного бака

- Вставьте в крышку ключ зажигания
- Поверните ключ по часовой стрелке на 90°
- Снимите крышку

Для установки крышки на место закройте крышкой горловину бака, поверните ключ и выньте его.



ВНИМАНИЕ!

- Не допускайте переполнения бака (топливо должно находиться ниже горловины бака). После заправки убедитесь, что крышка плотно закрыта.
- Поскольку бензин является легковоспламеняющимся веществом, перед заправкой двигатель должен быть заглушен, производите заправку в помещении с хорошей вентиляцией. Не курите в помещении, где производится заправка.
- При заправке не допускайте выплескивания топлива, поскольку топливо и его пары могут воспламениться. Если произошел разлив топлива, не заводите двигатель, пока не удалите остатки топлива и не проветрите помещение.

ТОПЛИВНЫЙ КРАНИК



Рис. 15

- Трехпозиционный топливный краник находится слева внизу на топливном баке. Когда краник находится в положении «●» - OFF (выкл.), топливо не течет из бака в карбюратор. В это положение краник устанавливается, если мотоцикл не эксплуатируется.
- При положении краника  - ON (вкл). - топливо попадает из основного объема бака в карбюратор.
- В положении краника  - RES (резерв) - в карбюратор попадает резервное топливо. Резервом рекомендуется пользоваться только после того, когда основной запас топлива израсходован. Следует как можно быстрее заправить топливный бак.

ВНИМАНИЕ!

После заправки установите краник в положение  - ON (вкл.), иначе вы израсходуете все топливо, не оставив резерва.

ПЕДАЛЬ ПЕРЕКЛЮЧЕНИЯ ПЕРЕДАЧ

Мотоцикл имеет 5-ти ступенчатую коробку передач. Индикатор блока приборов показывает передачу, включенную в данный момент.



Педаля переключения передач

Рис. 16.

Схема переключения передач



Рис. 17

Запрещается переключать передачи, не сбрасывая газ и не выжимая сцепления.

ПЕДАЛЬ ЗАДНЕГО ТОРМОЗА

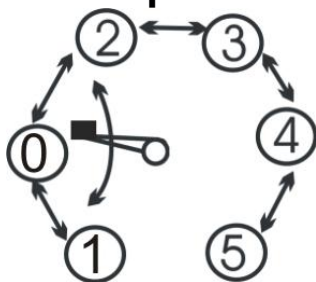

Рис. 18

Отрегулируйте удобное для Вас положение педали ножного тормоза болтом 1 с контргайкой 2. Затем отрегулируйте положение штока гидроцилиндра 3 и контргайкой 4, обеспечив минимальный зазор (0,2...0,5) между штоком и педалью тормоза.

При нажатии на педаль загорается стоп-сигнал заднего фонаря.

ЗАДНИЙ АМОРТИЗАТОР



Рис. 19

- 1 - задний амортизатор;
- 2 - контргайка;
- 3 - регулировочная гайка.

Задний амортизатор расположен в средней части рамы. Его можно регулировать с учетом нагрузки и условий эксплуатации. Чтобы увеличить предварительный натяг пружины для увеличения жесткости амортизатора поверните регулировочную гайку в направлении В и затяните контргайку.

Уменьшать предварительный натяг пружины рекомендуется при эксплуатации с небольшой нагрузкой (один водитель). Для этого отверните контргайку, затем поверните регулировочную гайку в направлении А и затяните контргайку. Поворот регулировочной гайки необходимо выполнять до достижения желаемой жесткости амортизатора.

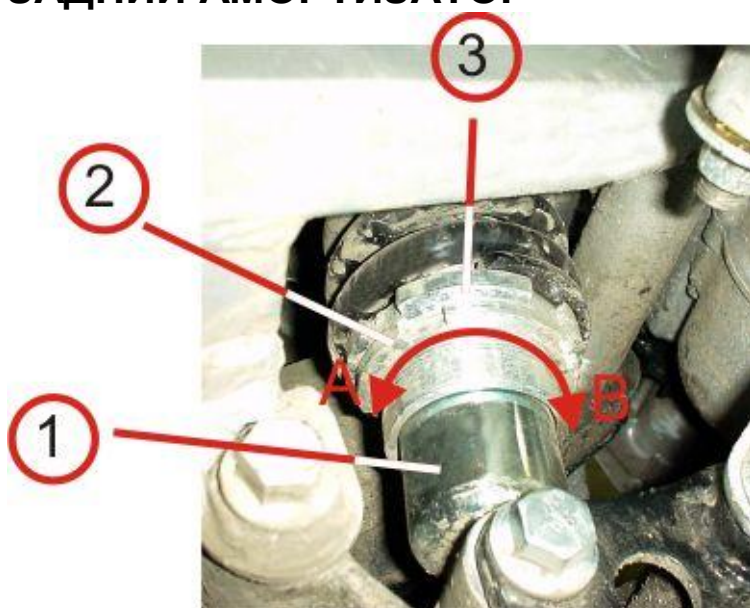
Рычажная система заднего амортизатора.



Рис. 20

- 1 - амортизатор;
- 2 - рычаг амортизатора;
- 3 - рычаг маятника.

В соответствии с графиком проведения технического обслуживания производить контроль за состоянием рычажной системы заднего амортизатора с выполнением работ по очистке и смазке пальцев рычага маятника и рычага амортизатора (см. рис. 21; 22)

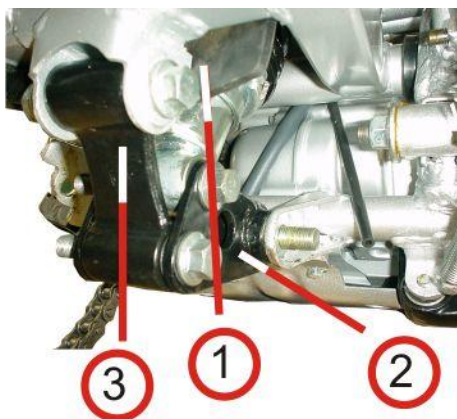

Рис. 21

- 1 - палец рычага маятника;
- 2 - палец рычага амортизатора нижний.

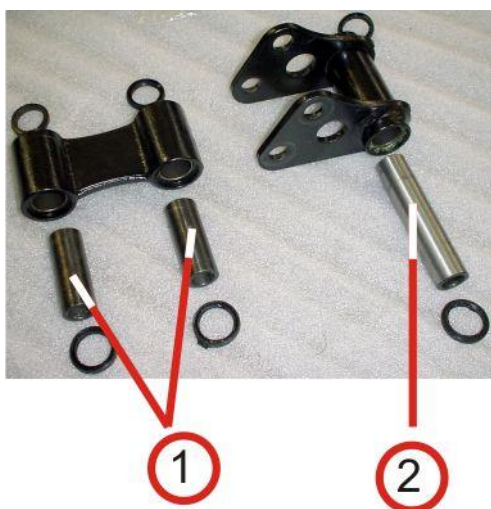

Рис. 22

- 3-палец рычага амортизатора верхний.

ИНСТРУКЦИИ ПО ВОЖДЕНИЮ

ОСМОТР ПЕРЕД ПОЕЗДКОЙ

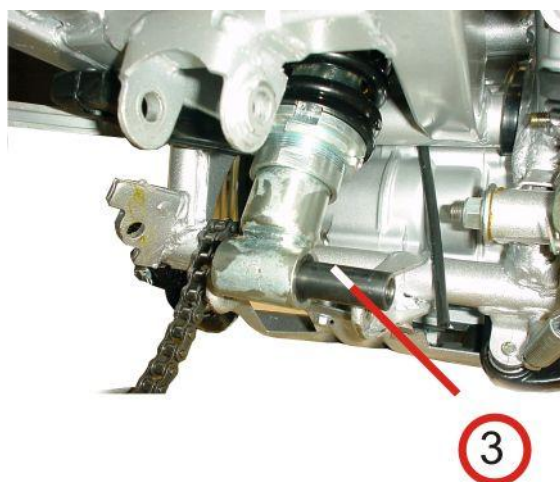
Мотоцикл перед началом поездки необходимо проверить. Проверка займет несколько минут, но поможет обеспечить безопасную поездку. Проверьте:

1. Уровень масла в двигателе. При необходимости добавьте масло. Проверьте, нет ли утечки масла.
 2. Уровень топлива. Заправьте при необходимости. Проверьте, нет ли утечек.
 3. Передний и задний тормоза. Проверьте их работу, и, при необходимости, отрегулируйте свободный ход.
 4. Шины. Проверьте шины на наличие повреждений или посторонних предметов. Проверьте давление в шинах.
 5. Уровень электролита в аккумуляторе.
 6. Дроссель. Проверьте плавность управления дросселем и свободный ход рукоятки управления дросселем. При необходимости отрегулируйте или замените.
 7. Работу приборов освещения (фары, заднего фонаря/фонаря стоп-сигнала, указателей поворота) и звукового сигнала.
 8. Цепь главной передачи – состояние и натяжение. При необходимости отрегулируйте.
 9. Затяжку гаек, винтов и болтов.
 10. Рулевое управление – проверить плавность работы и отсутствие люфтов.
- Устраните неисправности или обратитесь за помощью на станцию техобслуживания.



ПУСК ДВИГАТЕЛЯ

ВНИМАНИЕ!

Не производите запуск двигателя в закрытом помещении, поскольку выхлопные газы содержат окись углерода (СО) и могут вызвать потерю сознания и смертельный исход. Пуск двигателя производится при помощи пусковой кнопки электростартера или рычага кикстартера.

Пуск двигателя при помощи электростартера

Перед пуском проверьте следующее:

- Переведите топливный краник в положение .
- Переведите ключ зажигания в положение .
- Педалью переключения передач установите КПП двигателя в положение NEUTRAL, при этом загорится зеленый индикатор N на блоке приборов.
- Установите кнопку управления пусковым устройством карбюратора полностью в верхнее положение, если двигатель холодный.
- Слегка приоткрыв ручку дросселя (меньше, чем на 1/8 полного открытия) нажмите на кнопку электростартера, чтобы запустить двигатель. Затем прикройте кнопку управления пускового устройства карбюратора.
- Не допускайте работу электростартера более 5 сек. Перед вторым нажатием и последующим следует сделать перерыв примерно 30 сек.
- Прогрейте двигатель на холостом ходу, пока он не заработает устойчиво и только после этого полностью утопите кнопку управления пускового устройства карбюратора.

ПРИМЕЧАНИЕ:

При низких температурах перед запуском двигателя электростартером следует нажать на кикстартер несколько раз, чтобы обеспечить несколько поворотов коленчатого вала, при этом ключ зажигания должен находиться в положении



ОБКАТКА МОТОЦИКЛА

Срок службы и эксплуатационные характеристики мотоцикла во многом зависят от характера его эксплуатации в течение первых 1000 км. В этот период не допускайте сильной перегрузки мотоцикла.

1) 0 – 150 км.

Во время поездки следите за тем, чтобы обороты двигателя не превышали 4 тыс. об/мин. по тахометру.

2) 150-500 км

Во время поездки следите за тем, чтобы обороты двигателя не превышали 5 тыс. об/мин. по тахометру.

3) 500-1000 км.

Во время поездки следите за тем, чтобы обороты двигателя не превышали 6 тыс. об/мин. по тахометру. Во время обкатки езда при полностью открытом дросселе запрещается.

ПРИМЕЧАНИЕ

По окончании периода обкатки необходимо произвести техническое обслуживание согласно графику, что позволит поддерживать мотоцикл в оптимальном состоянии, сохранить высокие эксплуатационные характеристики и продлить срок его службы.

Рекомендации по вождению



- Запустите двигатель и дайте ему прогреться.
- На холостом ходу выжмите рычаг сцепления и нажмите педаль переключения передач, включив (1-ю) передачу.
- Медленно отпуская рычаг сцепления, одновременно постепенно увеличивайте обороты двигателя, поворотом рукоятки управления дросселем.
- По достижении установившейся скорости, закройте дроссель, выжмите рычаг сцепления и перейдите на 2-ю передачу, нажав педаль переключения передач. Повторяйте такую последовательность для перехода на более высокую передачу.
- Для плавного сброса скорости используйте торможение двигателем и тормозами.

ВНИМАНИЕ!

Запрещается переходить на более высокую или более низкую передачу, без сбрасывания «газа» и выжима сцепления. Это приведет к повреждению двигателя, цепи и других частей мотоцикла.

Торможение и остановка.

Для остановки мотоцикла закройте дроссель и выжмите сцепление. Затем, пользуясь передним и задним тормозом, плавно остановите мотоцикл.

Включите нейтральную передачу, поставьте переключатель аварийного выключения в положение  Затем переведите топливный краник в положение «●», установите мотоцикл на боковой упор. Поставив мотоцикл на стоянку, замок зажигания поставьте в положение . Выньте ключ из замка зажигания и вставьте в замок блокировки и заблокируйте рулевую колонку. Выньте ключ.

ВНИМАНИЕ!

При остановке передний и задний тормоз следует нажимать плавно и одновременно, контролируя замедление, не доводя до блокировки колеса и неуправляемого юза. Применение отдельно переднего и заднего тормоза снижает эффективность торможения, затрудняет управление мотоциклом и приводит к быстрому износу тормозов.

ТЕХНИЧЕСКОЕ ОБСЛУЖИВАНИЕ

Набор инструментов

Сумка с инструментом крепится прижимной лентой на раме мотоцикла под седлом.



Рис. 23

- 1- сумка с инструментом;
2 - лента прижимная.

Некоторые виды ремонта, регулировку и замену деталей можно производить, используя инструменты из набора.

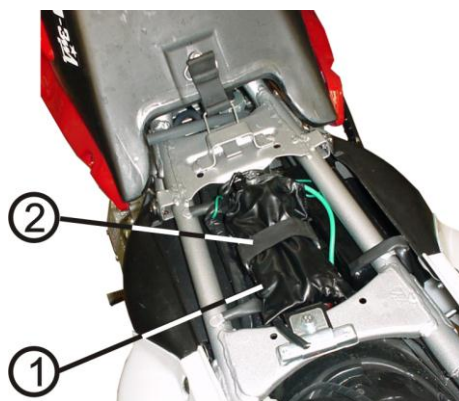

Рис. 24

- 1 - рукоятка для отвертки;
2 - двухсторонняя отвертка;
3 - ключ свечи зажигания;
4 - гаечный ключ 8 × 10 мм;
5 - гаечный ключ 16 × 18 мм;
6 – специальный ключ;
7 – специальный ключ;
8 – плоскогубцы;
9 – накидной ключ;
10 – шестигранник;
11 – спец.отвертка крестовая;
12 – спец.отвертка шлицевая;
13 – сумка для инструмента.

График проведения технического обслуживания

Техобслуживание мотоцикла должно проводиться по графику.

В график включены все виды технического обслуживания, необходимые для поддержания мотоцикла в рабочем состоянии.

Буквы в графике обозначают следующее:

П: Проверка, очистка, регулировка, смазка или замена при необходимости.

М: Мойка.

З: Замена.

Р: Регулировка.

С: Смазка.

График проведения технического обслуживания

Узел	Периодичность	Примечание	Показания счетчика пробега в км или период			
			Первые 1000км	4000 км	8000 км	12000 км
Топливная система				П	П	П
Топливный фильтр			М	М	М	М
Работа дросселя			П	П	П	П
Пусковое устройство				П	П	П
Воздушный фильтр		Примечание		М	М	З
Свеча зажигания			П	П	П, З	П
Масло двигателя		Ежегодно, З	З	З, после каждых 2000 км пробега		
Регулировка клапанов			Р	Р	Р	Р
Холостой ход двигателя			П	П, Р	П, Р	П, Р
Цепь			П, С	П, С	П, С	П, С
Аккумуляторная батарея		Ежемесячно	П	П	П	П
Износ накладок тормозных колодок				П	П	П
Тормозная система			П	П	П	П
Датчик сигнала торможения			П	П	П	П
Регулировка фары			П, Р	П, Р	П, Р	П, Р
Сцепление			П, Р	П, Р	П, Р	П, Р
Боковая подставка				П	П	П
Подвеска передняя			П	П	П	П
Рычажная система заднего амортизатора			П	П, С	П, С	П, С
Детали крепления, гайки, болты и т.д.			П	П	П	П
Колеса/спицы			П	П	П	П
Подшипники рулевой колонки			П	Р	Р	П

ПРИМЕЧАНИЕ

Техническое обслуживание должно проводиться чаще при эксплуатации в условиях сильной запыленности и повышенной влажности.

ПРОВЕРКА УРОВНЯ И ЗАМЕНА МАСЛА

Проверка уровня масла

Проверку уровня масла необходимо производить перед каждой поездкой. Указатель уровня масла (1) расположен на правой крышке картера. Уровень масла должен находиться между верхней (2) и нижней (3) отметкой на указателе уровня масла.



Рис. 25

- 1 - указатель уровня масла;
 - 2 - верхняя отметка уровня масла;
 - 3 - нижняя отметка уровня масла.
 - Установите мотоцикл на ровной площадке на подставку. Выверните указатель уровня масла и протрите его. Снова вставьте его и закрутите. Откройте и проверьте уровень масла.
 - Долейте масло до верхней отметки, но не больше.
 - Проверьте, нет ли утечки масла.
- Для оперативного контроля уровня масла можно воспользоваться контрольным отверстием 4 с прозрачной вставкой и имеющимися верхним 5 и нижним 6 отметками уровня масла.

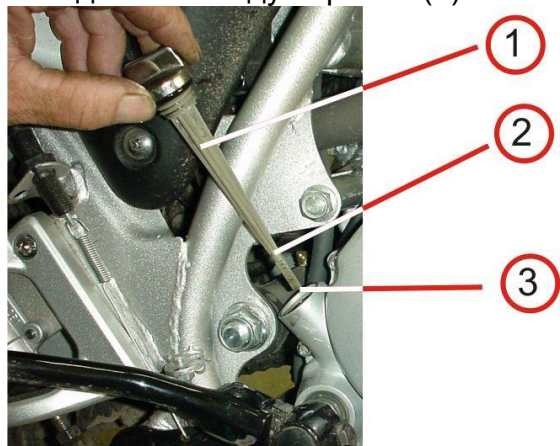
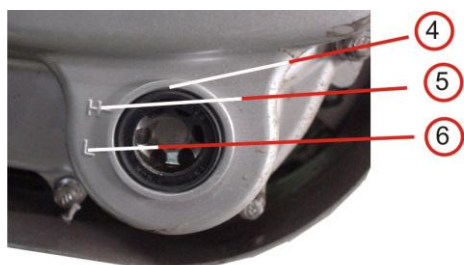

ВНИМАНИЕ!

Эксплуатация мотоцикла при недостаточном количестве масла может привести к серьезному повреждению двигателя.

Замена масла

Замену масла проводите при рабочей температуре двигателя.

- Для слива масла поместите пустой поддон под двигатель и отверните сливную пробку.
- Нажмите несколько раз на кикстартер, чтобы слить масло, провернув коленчатый вал полностью.
- Поставьте на место сливную пробку и закрутите ее.
- Залейте примерно 0,9 л моторного масла.

Произведите запуск двигателя и дайте ему поработать на холостых оборотах в течение нескольких минут, а затем заглушите двигатель. Произведите повторную проверку уровня масла. При необходимости добавьте масло.

ВНИМАНИЕ!

При езде в условиях сильной запыленности замену масла следует проводить чаще, чем указано в графике проведения технического обслуживания.

СВЕЧА ЗАЖИГАНИЯ



Рис. 26

- 1 - боковой электрод;
2 - центральный электрод.

Проверка и замена свечи зажигания

- Снимите защитный колпачок свечи. Очистите от грязи основание свечи. При помощи ключа из набора инструментов выверните свечу зажигания.
- Проверьте свечу на наличие повреждений. Если подгорели электроды, замените свечу.
- Проверьте зазор между электродами при помощи щупа - зазор должен быть $0,7\pm 0,1$ мм. При необходимости подогните боковой электрод.
- Рекомендуется применять свечу зажигания NH SP LD D8RTC1 или свечи других марок с аналогичными параметрами.

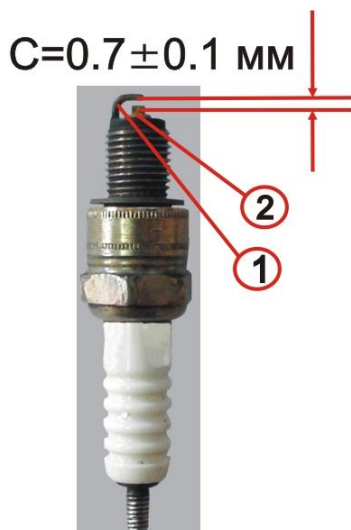
ВОЗДУШНЫЙ ФИЛЬТР

После пробега каждые 4000 км необходимо промывать воздушный фильтр и пропитывать его чистым моторным маслом. При езде в условиях повышенной запыленности техническое обслуживание следует производить чаще.

- Снимите правое боковое закрытие. Затем при помощи отвертки снимите крышку воздушного фильтра и выньте фильтрующий элемент.
- Промойте фильтрующий элемент в бензине и просушите его.
- Пропитайте фильтрующий элемент моторным маслом 15W-40 SE, отожмите лишнее масло.
- Произведите установку снятых деталей в обратном порядке.

ПРОВЕРКА И РЕГУЛИРОВКА ЗАЗОРОВ КЛАПАНОВ



Рис. 27

1 - метка Т на маховике генератора; 2 - индексная метка; 3 - регулировочный винт; 4 - контргайка.

Проверку и регулировку зазора необходимо производить на холодном двигателе.

- Отверните пробку смотрового отверстия и центральную пробку на крышке генератора, снимите крышку головки цилиндра.
- Поверните маховик генератора против часовой стрелки, так чтобы метка Т на маховике совпала с индексной меткой на смотровом отверстии. Перемещая рокеры, убедитесь, что поршень находится в верхней мертвой точке, в положении конца такта сжатия. Если они свободно перемещаются, тогда регулировка возможна. В противном случае поверните маховик на 360° .
- Зазор должен составлять 0,05 мм на впуске и выпуске.
- Если необходима регулировка, ослабьте контргайку и поверните регулировочный винт, чтобы щуп входил с небольшим сопротивлением. Затяните контргайку и снова проверьте зазор.

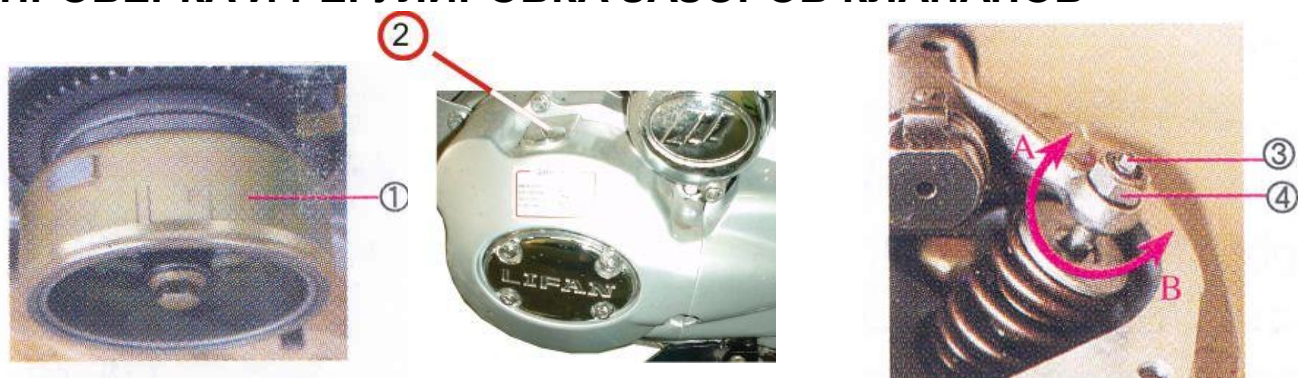
ГЛУШИТЕЛЬ

Регулярно производите очистку выпускной трубы от нагара. Проверяйте, нет ли трещин на внутренней стороне трубы и не повреждена ли прокладка. При необходимости произведите ремонт или замену.

ПРОВЕРКА РАБОТЫ ДРОССЕЛЯ



Рис. 28

1 - регулировочный винт;
2 - контргайка.

1. Проверьте плавность вращения рукоятки управления дросселем от полностью закрытого до полностью открытого состояния в обоих крайних положениях руля.

2. Свободный ход рукоятки должен составлять 2-6 мм. Если требуется регулирование свободного хода, отверните контргайку, а затем отрегулируйте его при помощи регулировочного винта.

РЕГУЛИРОВКА ОБОРОТОВ ХОЛОСТОГО ХОДА



Рис. 29

1- регулировочный винт карбюратора.

Регулировку оборотов холостого хода двигателя мотоцикла необходимо производить на прогретом двигателе.

1. Поставьте мотоцикл на технологическую подставку, запустите и прогрейте двигатель.
2. При повороте регулировочного винта карбюратора 1 против часовой стрелки происходит уменьшение оборотов холостого хода, а при его повороте по часовой стрелке обороты холостого хода увеличиваются.
3. Поворотом регулировочного винта 1 установите обороты холостого хода в пределах 1450...1550 об/мин по тахометру.

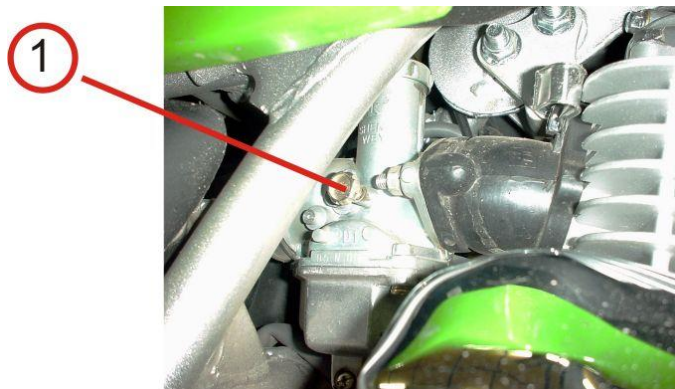
ПРОВЕРКА СИСТЕМЫ ВПУСКА И ВЫПУСКА

Проверьте надежность соединений системы выпуска и впуска: глушитель – двигатель; воздушный фильтр - карбюратор. При их негерметичности своевременно отремонтируйте или замените соответствующие детали.

РЕГУЛИРОВКА СЦЕПЛЕНИЯ



Рис. 30

1 - контргайки; 2 - кронштейн троса сцепления; 3 – рычаг сцепления.

- Свободный ход рычага сцепления должен составлять 10-20 мм. Регулировку произвести следующим образом: ослабьте контргайки 1, расположенные около кронштейна троса сцепления 2.
- Взаимным поворотом контргаек обеспечьте свободный ход оболочки троса сцепления 1...2 мм.

ВЕДУЩАЯ ЦЕПЬ

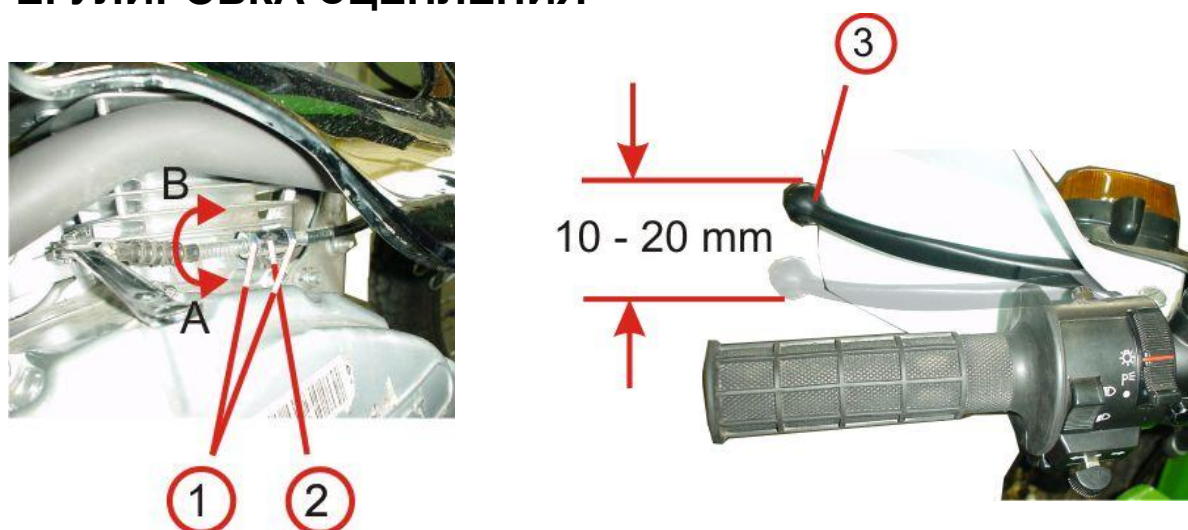

Рис. 31

1 – цепь; 2 - регулировочный болт; 3 - гайка; 4 - гайка задней оси.

Проверка

Поставьте мотоцикл на подставку. Проверьте исправность и натяжение цепи. Стрела прогиба в средней части нижнего участка цепи между звездочками должна составлять 10-15 мм.

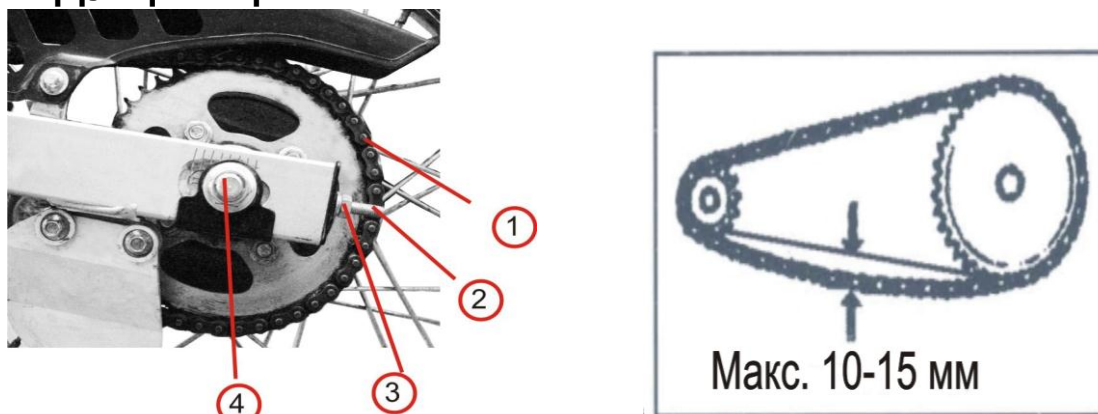
Регулировка

Ослабьте гайку задней оси и гайками левого и правого пера маятника отрегулируйте величину прогиба цепи. При этом правое и левое регулировочные приспособления должны занять одинаковое положение относительно метки, обеспечив положение колес в одной плоскости. После проверки затяните гайку задней оси с усилием 50-60 Н·м. Проверьте величину затяжки гаек.

Смазка

Для очищения и смазки цепи используйте средства, предназначенные для обработки цепей мототехники.

ВНИМАНИЕ! Если цепь снималась с мотоцикла для обработки, то при установке цепи защелка замка должна быть установлена так, чтобы разрез защелки был расположен в направлении обратном рабочему движению цепи.

ПРОВЕРКА И РЕГУЛИРОВКА ПЕРЕДНЕГО И ЗАДНЕГО ТОРМОЗОВ С ГИДРАВЛИЧЕСКИМ ПРИВОДОМ



Рис. 32

1 - рабочий цилиндр;
2 - смотровое стекло;
3 - главный цилиндр переднего тормоза с бачком;
4 - рычаг переднего тормоза;
5- тормозной бачок заднего тормоза.

При нажатии рычага переднего тормоза или рычага заднего тормоза тормозные колодки зажимают тормозной диск. Установите мотоцикл на ровную площадку. Проверьте уровень тормозной жидкости в бачках тормозов. Если он ниже метки нижнего допустимого уровня (LOWER), отверните крышки тормозных бачков, долейте тормозную жидкость до метки верхнего уровня (UPPER). Тормозной бачок заднего тормоза находится под правым боковым закрытием.

ВНИМАНИЕ!

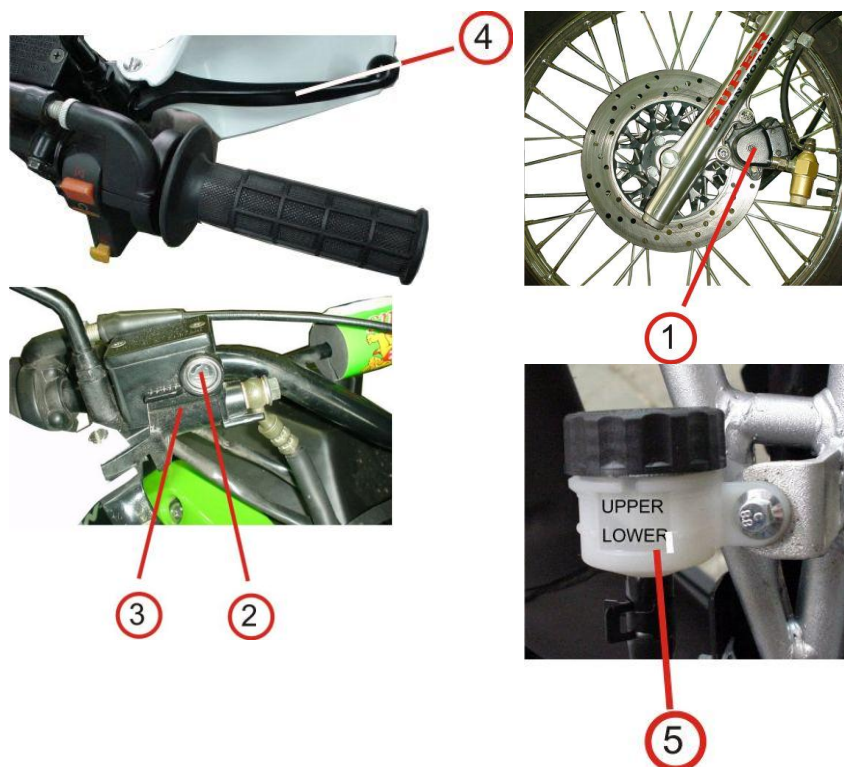
Используйте тормозную жидкость DOT-3 или DOT-4. Недопустимо попадания в емкость для тормозной жидкости грязи и воды. Избегайте попадания тормозной жидкости на кожу и в глаза. При попадании жидкости в глаза необходимо тщательно промыть их обильным количеством воды.

Регулярно проводите техническое обслуживание тормозов. Если свободный ход рычага переднего или педали заднего тормоза слишком велик, а тормозные колодки не изношены до предела, то это означает, что в тормозной системе присутствует воздух, который необходимо удалить. Для этого надо несколько раз нажать и отпустить рычаг переднего или педаль заднего тормоза. С каждым нажатием воздух выходит из тормозной системы. Показателем нормального функционирования переднего тормоза является зазор 30...50 мм между ручкой руля и рычагом переднего тормоза при нажатии до упора на рычаг. Показателем нормального функционирования заднего тормоза является свободный ход педали заднего тормоза равный 20...30 мм.

ЗАДНИЙ ТОРМОЗ



Рис. 33

1 - педаль заднего тормоза; 2 - рабочий цилиндр заднего тормоза; 3 - тормозной диск заднего колеса; 4 – главный цилиндр заднего тормоза.

ПЕРЕДНЯЯ/ЗАДНЯЯ ПОДВЕСКИ

Заблокируйте переднее колесо при помощи рычага переднего тормоза, нажмите несколько раз на переднюю вилку, чтобы убедиться, что она работает плавно и без утечки. Проверьте ход заднего маятника, нажав на сиденье в зоне заднего колеса. Убедитесь, что весь крепеж подвесок надежно затянут.

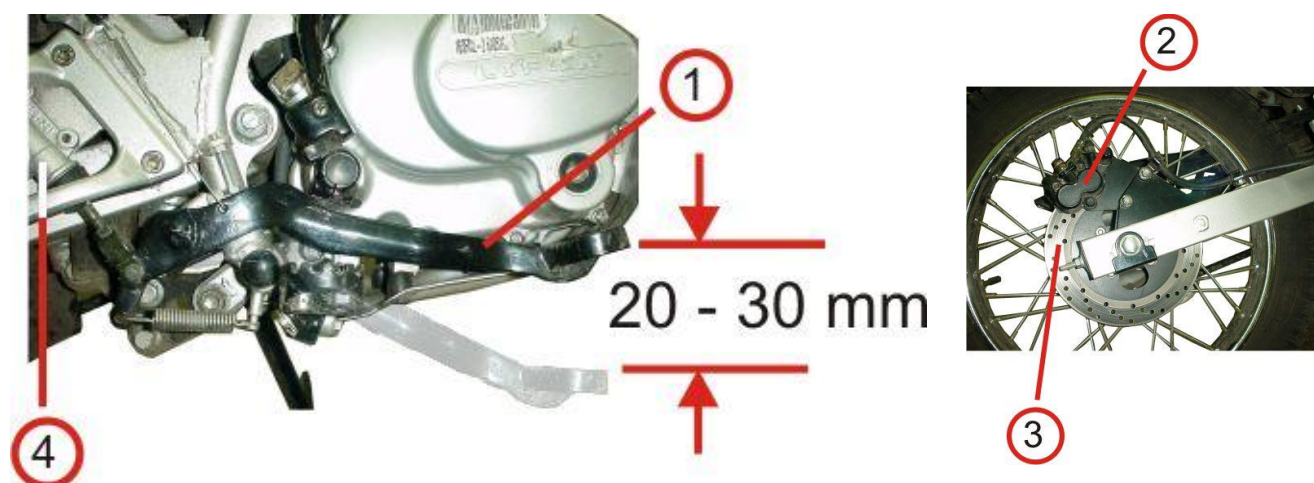
ШИНЫ

Правильное давление в шинах гарантирует не только оптимальную устойчивость мотоцикла, но и комфорт при поездке, а также долговечность шин.

ДАВЛЕНИЕ В ШИНАХ		
Водитель и пассажир	Передняя шина: 200 кПа	Задняя шина: 225 кПа
Размер шины	Передняя шина: 2,75-21-4PR	Задняя шина: 4,10-18-4PR

ВНИМАНИЕ!

Эксплуатация сильно изношенных шин представляет опасность и может привести к аварии.

ПРИМЕЧАНИЕ

Давление в шинах необходимо проверять перед каждой поездкой, шины должны находиться в холодном состоянии. Убедитесь, что в шины не попали гвозди и другие острые предметы и что шины не имеют повреждений. Проверьте ободья на отсутствие погнутости и деформации. Для замены поврежденных шин или камер обратитесь на станцию техобслуживания.

Неправильное давление в шинах может привести к их преждевременному износу. Если шина накачена не достаточно, шина может соскочить с обода.

Когда глубина рисунка протектора в средней части шины достигнет пределов, указанных в таблице, шину необходимо заменить.

Пределы глубины рисунка протектора	
Передняя шина 1.5 мм	Задняя шина 2.0 мм

ПЛАВКИЙ ПРЕДОХРАНИТЕЛЬ

Плавкий предохранитель находится в емкости, расположенной рядом с аккумуляторной батареей. При коротком замыкании или в случае перегрузки цепи плавкий предохранитель перегорает, защищая электрическую схему мотоцикла. Перегоревший предохранитель следует заменить.

ВНИМАНИЕ!

Обратите особенное внимание на номинал предохранителя (15А) при его установке. Никогда не устанавливайте вместо предохранителя проволоку из алюминия, меди, железа. Это приведет к перегоранию электрической цепи.

АККУМУЛЯТОРНАЯ БАТАРЕЯ



Аккумулятор расположен за левым закрытием мотоцикла.

Техническое обслуживание аккумуляторной батареи выполняется в соответствии с графиком техобслуживания, приведенном в данной Инструкции. Электролит аккумулятора должен быть на уровне между верхней (UPPER) и нижней (LOWER) метками. Долейте дистиллированной воды до верхней (UPPER) метки, но не выше ее.

Рис. 34

ВНИМАНИЕ!

- Не допускайте попадания воды на аккумулятор во время мойки мотоцикла.
- При снятии аккумулятора сначала отсоедините отрицательную клемму (-), а затем – положительную (+). При ее установке на мотоцикл подключайте сначала положительную клемму, а затем - отрицательную. В целях пожаробезопасности убедитесь, что клеммы аккумулятора затянуты. Не допускается блокирование вентиляционных отверстий аккумулятора. Батарея должна иметь сливной шланг, т.к. иначе вытекающий электролит (серная кислота) повредит корпус мотоцикла, сетевой кабель и даже привести к пожару вследствие короткого замыкания.

ВНИМАНИЕ!

Аккумулятор содержит серную кислоту, которая при попадании на кожу может вызвать серьезные ожоги. Первой помощью при ожоге кислотой является обильное промывание водой в течение 5 минут. Необходимо вызвать врача.

- Берегите от детей!
- Пользуйтесь новой аккумуляторной батареей только через 30 минут после добавления жидкости. Если двигатель не заводится от электростартера и свет фары тусклый, воспользуйтесь кикстартером.
- Для продления срока службы аккумулятора пользуйтесь кикстартером при низких температурах.
- Заряжайте батарею при 1А в течение 10-15 часов. Более подробно пользование батареей описано в инструкции по эксплуатации на аккумуляторную батарею.

УХОД ЗА МОТОЦИКЛОМ

Регулярно производите чистку и мойку мотоцикла. Проводите осмотр мотоцикла на отсутствие повреждений, утечек масла и тормозной жидкости.

ВНИМАНИЕ

Не направляйте струю воды под высоким давлением на следующие детали: замок зажигания, электрические переключатели, блок приборов, ступицы колеса, нижнюю часть топливного бака.

ПРИМЕЧАНИЕ

Фару, блок стоп-сигнала и другие пластиковые детали следует мыть тканью или губкой, смоченной в мягком моющем средстве или в воде.

1. Просушите мотоцикл мягкой тканью или губкой.
2. Сразу же после этого смажьте ведущую цепь, это предохранит ее от ржавчины.
3. Запустите двигатель и дайте ему поработать несколько минут на холостых оборотах.
4. В течение некоторого времени после мойки эффективность тормозов может снизиться из-за попадания влаги. Перед поездкой проверьте состояние тормозной системы

ХРАНЕНИЕ МОТОЦИКЛА

При длительном хранении мотоцикла (более 60 дней) необходимо соблюдать определенные меры, чтобы обеспечить надежность работы мотоцикла. Перед постановкой мотоцикла на хранение производите его техническое обслуживание.

1. Вымойте мотоцикл.
2. Слейте топливо из топливного бака.
3. Отверните свечу зажигания и залейте 15...20 мл масла SAE15W-40 SE в цилиндр. Выключите зажигание и нажмите несколько раз на кикстартер, чтобы равномерно распылить масло внутри цилиндра, а затем установите на место свечу зажигания.
4. Снимите ведущую цепь, вымойте ее и смажьте.
5. Смажьте все тросы управления.
6. Плотнo закройте выхлопную трубу пластиковым пакетом, чтобы исключить попадания внутрь влаги.
7. Нанесите на все открытые металлические поверхности тонкий слой антикоррозионного покрытия, если мотоцикл хранится во влажном помещении или воздух окружающей среды содержит соль.
8. Накачайте шины до давления 1,50 кг/см² (150 кПа). Проследите за тем, чтобы шины колес не стояли непосредственно на земле.
9. Снимите и зарядите аккумуляторную батарею. Храните ее в сухом, прохладном и хорошо проветриваемом помещении вдали от прямого солнечного света.

ВНИМАНИЕ

При снятии батареи в первую очередь отсоедините отрицательную клемму, а потом - положительную. Присоединение произведите в обратном порядке. Во время проведения вышеуказанных операций замок зажигания должен быть выключен.

10. Накройте мотоцикл хлопчатобумажной или другой тканью, хорошо пропускающей воздух, и храните мотоцикл в хорошо проветриваемом помещении, не допуская попадания солнечного света и осадков.

РАСКОНСЕРВАЦИЯ МОТОЦИКЛА

После хранения удалите антикоррозионное покрытие, проверьте мотоцикл, отрегулируйте и проведите техобслуживание в объеме, рекомендуемом данным руководством

СХЕМА ЭЛЕКТРИЧЕСКАЯ СОЕДИНЕНИЙ

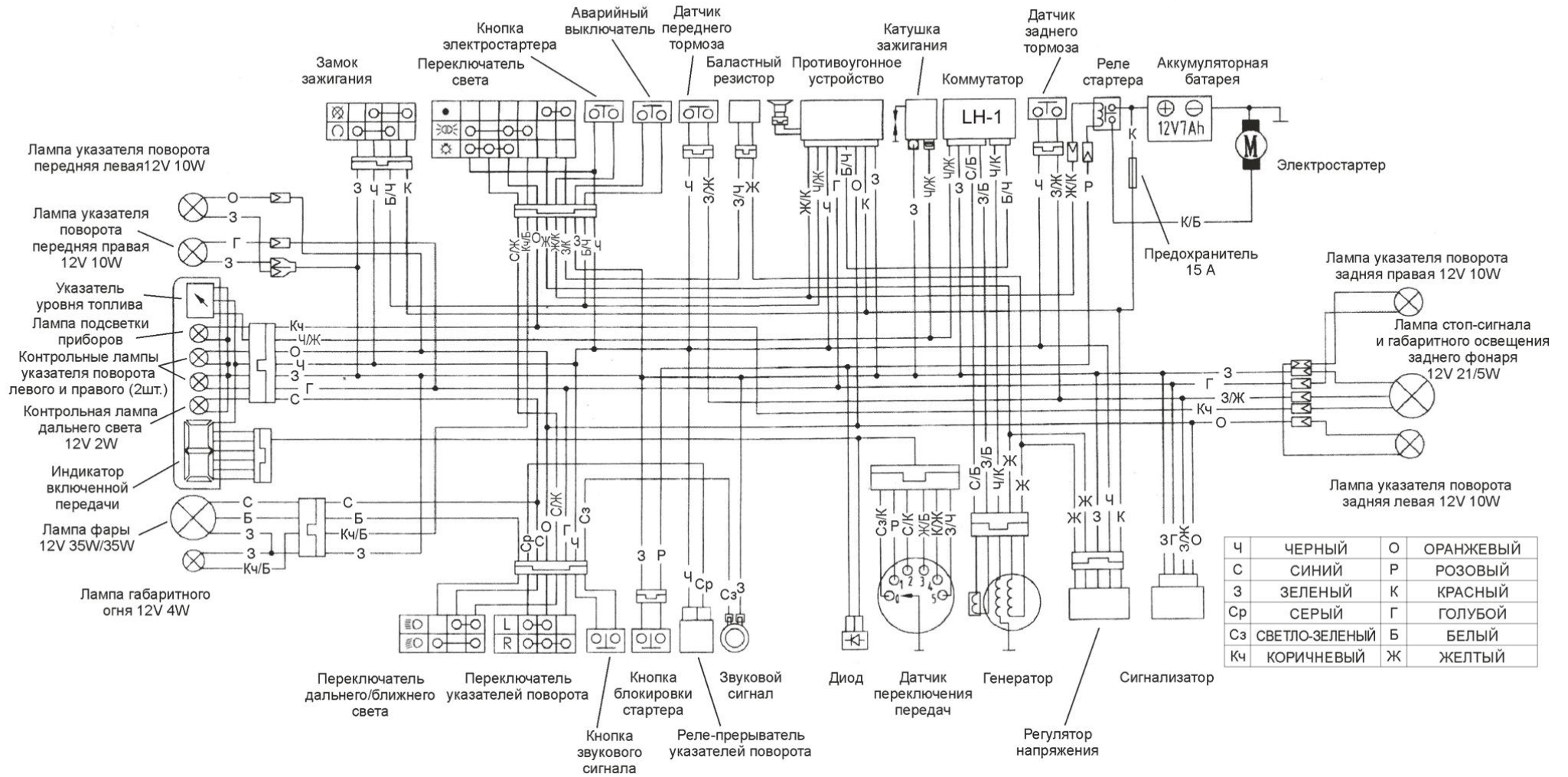

ТЕХНИЧЕСКИЕ ХАРАКТЕРИСТИКИ МОТОЦИКЛА LF200GY- 5

Габаритные размеры, мм, не более:

длина		2280
ширина		860
высота		1220
Дорожный просвет, мм, не менее		280
База, мм		1380
Масса сухая, кг		120
Масса снаряженного транспортного средства, кг		130
Максимальная нагрузка, кг		150
Максимальная скорость, км/час		100
Расход топлива, л/ 100 км (данная величина не является контрольной и зависит от условий эксплуатации мотоцикла)		2,3 л
Размер и давление в передней шине		2,75-21/200 кПа
Размер и давление в задней шине		4,10-18/225 кПа
Передняя подвеска	LIFAN, телескопическая, с двумя пружинно-гидравлическими амортизаторами	
Задняя подвеска	LIFAN рычажная (маятникового типа), с центральным пружинно-гидравлическим амортизатором	
Передний тормоз	LIFAN, однодисковый тормозной механизм с гидравлическим ручным приводом	
Задний тормоз	LIFAN, однодисковый тормозной механизм с гидравлическим ножным приводом	
ДВИГАТЕЛЬ		
Модель		163FML-2M
Тип	Бензиновый, четырехтактный, одноцилиндровый, карбюраторный с воздушного охлаждения (встречным потоком воздуха)	
Диаметр цилиндра и ход поршня, мм		63,5 × 62,2
Объем двигателя, см ³		197
Степень сжатия		9,0
Система пуска	Электростартер/ кикстартер	
Система зажигания	CDI, конденсаторная	
Максимальная мощность, кВт (мин ⁻¹)		11,5(7500)
Максимальный крутящий момент, Н·м (мин ⁻¹)		15,3 (6000)
Масло	Масло для бензиновых двигателей SAE15W-40 SE	
Объем масла в двигателе, л		1,1

Смазка	Под давлением, разбрызгиванием
Топливо	Бензин с октановым числом не менее 92
Емкость топливного бака, л	10,5
Сцепление	Многодисковое, в масляной ванне
Тип трансмиссии	5-ти ступенчатая коробка перемены передач

ПЕРЕДАТОЧНЫЕ ЧИСЛА

Моторная передача	4,056
I	2,769
II	1,882
III	1,400
IV	1,130
V	0,960
Главная передача	2,706

ЭЛЕКТРООБОРУДОВАНИЕ

Аккумулятор	12 В – 7А·ч
Свеча зажигания	NH SP LD D8RTC1
Лампа фары	12 В -35 Вт/35 Вт
Лампа сигнала поворота	12 В 10 Вт
Задний фонарь/сигнал торможения	12 В - 5 Вт/21 Вт
Лампа подсветки блока приборов	12 В 2 Вт
Предохранитель	15 А